

MRB600

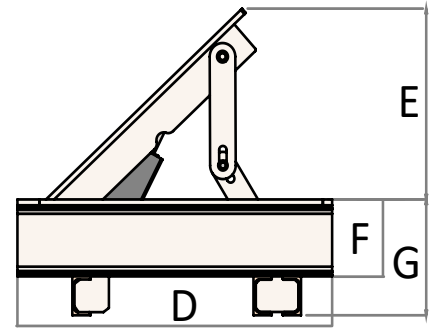
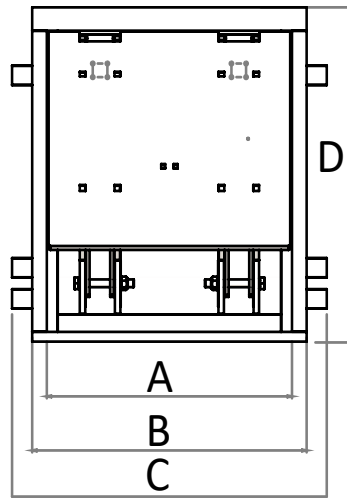

MINI ROAD BLOCKER AUTOMÁTICO

- MOVIMIENTO HIDRÁULICO
- PISTÓN HIDRÁULICO INCLUIDO
- CENTRAL DE MANDO ELECTRÓNICA: OPCIONAL
- CONFIGURACIÓN PERSONALIZADA

U.M. = mm						
A	B	C	D	E	F	G
670	750	860	860	500	198	298

MRB600 H500		
MATERIAL CHAPA MÓVIL		S335JRC
TRATAMIENTO ENCOFRADO, ESTRUCTURA Y CHAPAS		GALVANIZACIÓN EN CALIENTE
BANDA ADHESIVA RETROREFLECTANTE		•
RESISTENCIA A LA RUPTURA	J	1.200.000
RESISTENCIA A LA DEFORMACIÓN	J	250.000
RESISTENCIA ESTÁTICA (CERTIFICADA D400)	Kg	15.000
CICLOS DIARIOS USO INTENSIVO	Nº	2.400
CICLOS VIDA MEDIA SIN MANTENIMIENTO	Nº	1.500.000
PRESIÓN MÁXIMA DE TRABAJO	bar	30
CONSUMO DE ENERGÍA	W	550
ALIMENTACIÓN	Vac	220V 50 Hz
TEMPERATURA DE TRABAJO	°C	-20 / + 80
REQUISIDOS ROHS		•

• = estándar

MRB600 H500		0351202206	
ALTURA DESDE EL SUELO	mm		500
TIEMPOS DE SUBIDA	sec		2,5
TIEMPOS DE BAJADA	sec		1,5
PESO	Kg		286