

MRB600

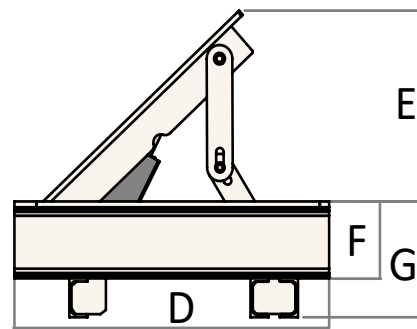
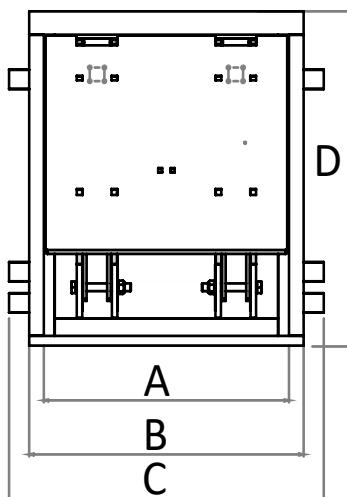

MINI ROAD BLOCKER AUTOMATIQUE

- MOUVEMENT HYDRAULIQUE
- PISTON HYDRAULIQUE INCLUS
- CARTE DE COMMANDE ÉLECTRONIQUE: OPTIONNEL
- CONFIGURATION PERSONNALISÉE

U.M. = mm						
A	B	C	D	E	F	G
670	750	860	860	500	198	298

MRB600 H500		
MATÉRIEL TÔLE		S335JRC
TRAITEMENT COFFRAGE ET STRUCTURE		GALVANISATION À CHAUD
BANDE ADHÉSIVE RÉTRO-RÉFLÉCHISSANTE		•
RÉSISTANCE A LA RUPTURE	J	1.200.000
RÉSISTANCE A LA DÉFORMATION	J	250.000
RÉSISTANCE STATIQUE BORNE OUVERT (CERTIFIÉ)	Kg	15.000
CYCLES QUOTIDIENS USAGE INTENSIF	N°	2.400
CYCLES MOYENS SANS ENTRETIEN	N°	1.500.000
PRESSION MAXIMALE DE TRAVAIL	bar	30
ÉNERGIE ABSORBÉE	W	550
ALIMENTATION	Vac	220V 50 Hz
TEMPÉRATURE DE TRAVAIL	°C	-20 / + 80
CONDITIONS ROHS		•

• = standard

MRB600 H500		0351202206	
HAUTEUR AU-DESSUS DU SOL	mm		500
TEMPS DE MONTÉE	sec		2,5
TEMPS DE DESCENTE	sec		1,5
POIDS	Kg		286