

# C275G

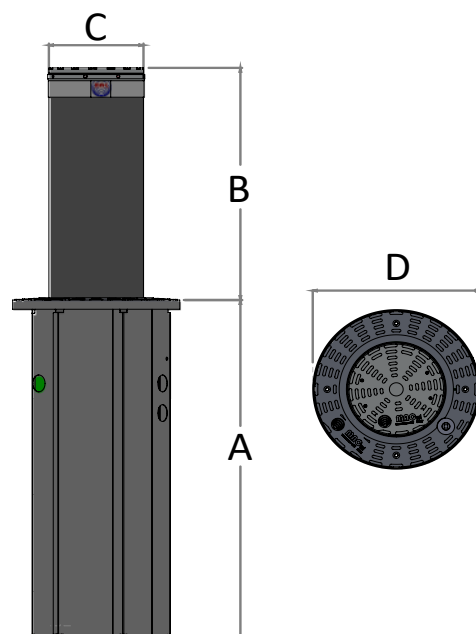

## DISSUASORE SEMI-AUTOMATICO

- MOVIMENTO CON MOLLA A GAS
- ZINCATURA A CALDO DI CASSAFORMA E STRUTTURA
- SERRATURA ESAGONALE
- VINCOLO DI 200 mm
- CONFIGURAZIONE SU MISURA



U.M. = mm			
A	B	C	D
731	500	275	484
931	700		
1031	800		

		C275G	C275G	C275G I
SPESSORE TUBO	mm	12,5	4	4
DIAMETRO TUBO	mm	275		
MATERIALE TUBO		S335JRC	S235JRC	AISI304
TRATTAMENTO E FINITURA TUBO		ZINCATURA + VERNICIATURA		SATINATURA
TRATTAMENTO CASSAFORMA E STRUTTURA		ZINCATURA A CALDO		
FASCIA ADESIVA RETRORIFLETTENTE		•		
RESISTENZA ALLO SFONDAMENTO	J	482.000	270.000	290.000
RESISTENZA ALLA DEFORMAZIONE	J	60.000	30.000	50.000
RESISTENZA STATICA (CERTIFICATA D400)	Kg	40.000		

• = di serie

C275G H500		033161212	033160402	033160452
PESO	Kg	100	72	78
C275G H700		033161214	033160404	033160454
PESO	Kg	140	94	74
C275G H800		033161214	033160405	033160455
PESO	Kg	160	106	74