

C275G

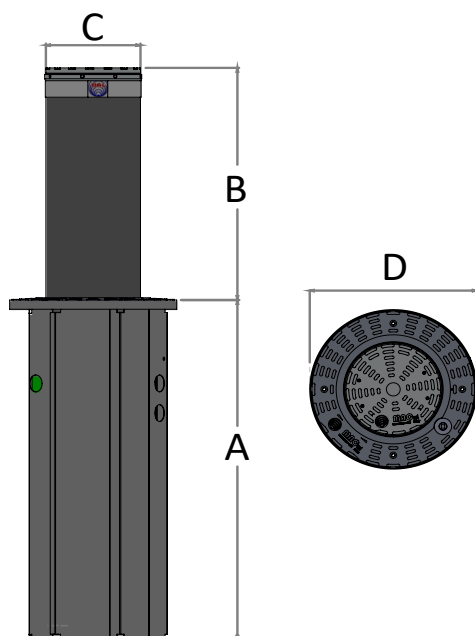

BORNE SEMI AUTOMATIQUE

- MOUVEMENT AVEC RESSORT À GAZ
- GALVANISATION À CHAUD DE LA STRUCTURE ET DU COFFRAGE
- SERRURE HEXAGONAL
- TUYAU ENTERRÉ DE 200 mm
- CONFIGURATION PERSONNALISÉE



U.M. = mm			
A	B	C	D
731	500	275	484
931	700		
1031	800		

		C275G	C275G	C275G I
ÉPAISSEUR TUBE	mm	12,5	4	4
DIAMÈTRE TUBE	mm	275		
MATÉRIEL TUBE		S335JRC	S235JRC	AISI304
TRAITEMENT ET FINITION TUBE		GALVANISATION À CHAUD + PEINTURE EN POUDRE		BROSSÉ
TRAITEMENT COFFRAGE ET STRUCTURE		GALVANISATION À CHAUD		
BANDE ADHÉSIVE RÉTRO-RÉFLÉCHISSANTE		•		
RÉSISTANCE A LA RUPTURE	J	482.000	270.000	290.000
RÉSISTANCE A LA DÉFORMATION	J	60.000	30.000	50.000
RÉSISTANCE STATIQUE (CERTIFIÉ D400)	Kg	40.000		

• = standard

C275G H500		033161212	033160402	033160452
POIDS	Kg	100	72	78
C275G H700		033161214	033160404	033160454
POIDS	Kg	140	94	74
C275G H800		033161214	033160405	033160455
POIDS	Kg	160	106	74