

# C275A

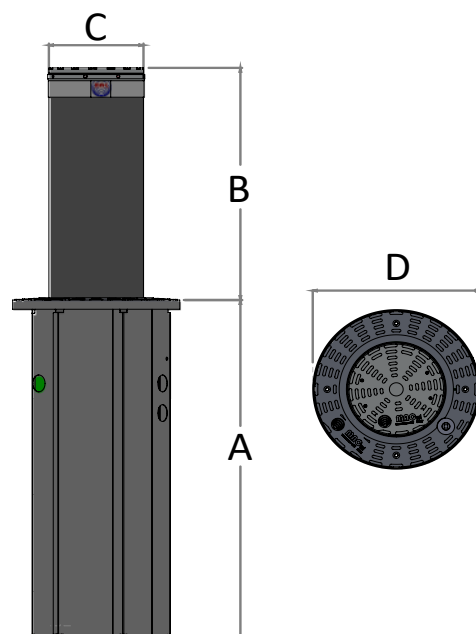

## DISSUASORE AUTOMATICO

- MOVIMENTO OLEODINAMICO
- SISTEMA OLEODINAMICO INCORPORATO
- ZINCATURA A CALDO DI CASSAFORMA E STRUTTURA
- VINCOLO DI 200 mm
- LED INCLUSI
- SERRATURA QUADRA 10X10
- CENTRALE ELETTRONICA: OPTIONAL
- CONFIGURAZIONE SU MISURA



U.M. = mm			
A	B	C	D
731	500	275	484
931	700		
1031	800		

		C275A	C275A	C275A I	C275A I
SPESSORE TUBO	mm	12,5	4	12	4
DIAMETRO TUBO	mm	275			
MATERIALE TUBO		S335JRC	S235JRC	AISI 304	
TRATTAMENTO E FINITURA TUBO		ZINCATURA + VERNICIATURA		SATINATURA	
TRATTAMENTO CASSAFORMA E STRUTTURA		ZINCATURA A CALDO			
FASCIA ADESIVA RETRORIFLETTENTE		•			
RESISTENZA ALLO SFONDAMENTO	J	482.000	327.000	482.000	327.000
RESISTENZA ALLA DEFORMAZIONE	J	60.000	55.000	60.000	55.000
RESISTENZA STATICA (CERTIFICATA D400)	Kg	40.000			
CICLI GIORNALIERI USO INTENSIVO	N°	2.400			
CICLI VITA MEDIA IN ASSENZA DI MANUTENZIONE	N°	1.500.000			
PRESSIONE MASSIMA DI ESERCIZIO	bar	30			
CAPACITÀ POMPA	L	4 - 5			
GRADO DI PROTEZIONE POMPA	IP	67			
POTENZA ASSORBITA	W	500			
ALIMENTAZIONE	Vac	230V 50HZ			
ALIMENTAZIONE LED	Vdc	24			
TEMPERATURA DI LAVORO	°C	-20 / + 80			
PRODOTTO RISPONDENTE ROHS		•			

• = di serie

		030161212	030160402	030161252	030160452
<b>C275A H500</b>					
ALTEZZA FUORI TERRA	mm	500			
TEMPI DI SALITA	sec	4,2			
TEMPI DI DISCESA	sec	3,7			
PESO	Kg	123	87	133	93
<b>C275A H700</b>					
ALTEZZA FUORI TERRA	mm	700			
TEMPI DI SALITA	sec	5,7			
TEMPI DI DISCESA	sec	4,8			
PESO	Kg	160	104	170	108
<b>C275A H800</b>					
ALTEZZA FUORI TERRA	mm	800			
TEMPI DI SALITA	sec	6,6			
TEMPI DI DISCESA	sec	5,3			
PESO	Kg	170	117	180	125