

C200G

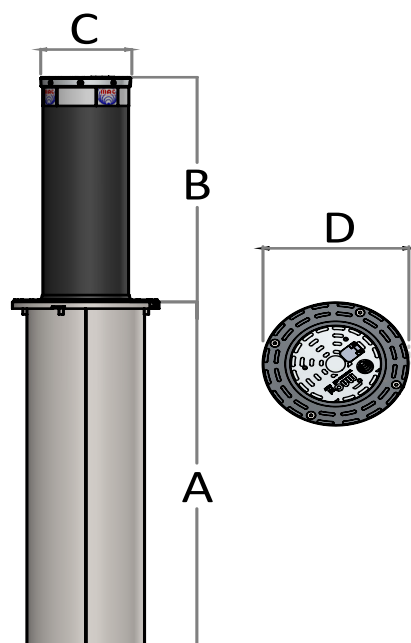

BORNE SEMI AUTOMATIQUE

- MOUVEMENT AVEC RESSORT À GAZ
- GALVANISATION À CHAUD DE LA STRUCTURE ET DU COFFRAGE
- SERRURE HEXAGONAL
- TUYAU ENTERRÉ DE 200 mm
- CONFIGURATION PERSONNALISÉE



U.M. = mm			
A	B	C	D
749	500	200	337
949	700		

		C200G	C200G	C200G I
ÉPAISSEUR TUBE	mm	12,5	4	4
DIAMÈTRE TUBE	mm	200		
MATÉRIEL TUBE		S335JRC	S235JRC	AISI304
TRAITEMENT ET FINITION TUBE		GALVANISATION À CHAUD + PEINTURE EN POWDRE		BROSSÉ
TRAITEMENT COFFRAGE ET STRUCTURE		GALVANISATION À CHAUD		
BANDE ADHÉSIVE RÉTRO-RÉFLÉCHISSANTE		•		
RÉSISTANCE A LA RUPTURE	J	242.000	111.000	180.000
RÉSISTANCE A LA DÉFORMATION	J	15.000	5.000	10.000
RÉSISTANCE STATIQUE (CERTIFIÉ D400)	Kg	40.000		

• = standard

C200G H500		033151212	033150402	033150452
POIDS	Kg	90	43	48
C200G H700		033151214	033150404	033150454
POIDS	Kg	110	51	56