

# C140G

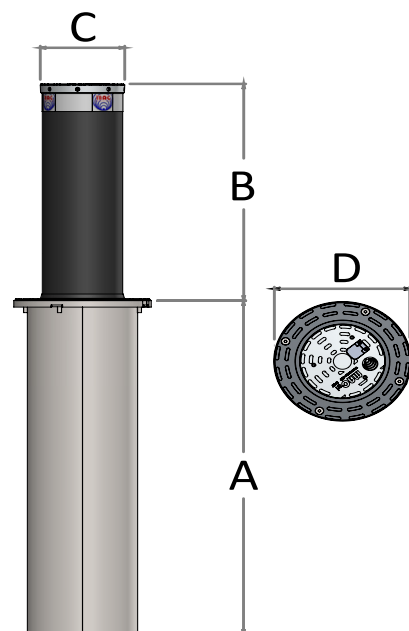

## BORNE SEMI AUTOMATIQUE

- MOUVEMENT AVEC RESSORT À GAZ
- GALVANISATION À CHAUD DE LA STRUCTURE ET DU COFFRAGE
- SERRURE HEXAGONAL
- TUYAU ENTERRÉ DE 200 mm
- CONFIGURATION PERSONNALISÉE



U.M. = mm			
A	B	C	D
749	500	140	278
949	700		

		C140G	C140G	C140G I
ÉPAISSEUR TUBE	mm	12,5	4	4
DIAMÈTRE TUBE	mm	275		
MATÉRIEL TUBE		S335JRC	S235JRC	AISI304
TRAITEMENT ET FINITION TUBE		GALVANISATION À CHAUD + PEINTURE EN POWDRE		BROSSÉ
TRAITEMENT COFFRAGE ET STRUCTURE		GALVANISATION À CHAUD		
BANDE ADHÉSIVE RÉTRO-RÉFLÉCHISSANTE		•		
RÉSISTANCE A LA RUPTURE	J	112.000	56.000	70.000
RÉSISTANCE A LA DÉFORMATION	J	5.000	3.000	4.000
RÉSISTANCE STATIQUE (CERTIFIÉ D400)	Kg	40.000		

• = standard

C140G H500		033141212	033140402	033140452
POIDS	Kg	70	31	37
C140G H700		033141214	033140404	033140454
POIDS	Kg	81	39	44